



BRIGGS®

EQUIPMENT MEXICO

info@BriggsEquipmentMexico.com

55-9020-5042



MONTACARGAS CONTRABALANCEADO ELÉCTRICO DE LLANTAS NEUMÁTICA

SERIE J45-70XN

**SOCIOS COMPROMETIDOS.
EQUIPOS ROBUSTOS.™**

WWW.HYSTER.COM

La serie J45-70XN de montacargas eléctricos de Hyster® ofrece numerosas ventajas de rendimiento y ergonomía, convirtiéndolos en uno de los montacargas de potencia CA más adaptados al operador en el mercado. El innovador diseño de los componentes y de caja de batería en posición baja permite el uso de llantas neumáticas en los montacargas, lo que permite una alternativa de Cero Emisiones para aplicaciones de interiores y exteriores con capacidad de 4500-7000 libras.

El módulo del operador proporciona un compartimiento cómodo y productivo para el operador, con un 20% más de espacio en el piso y una pantalla de funciones múltiples reubicada para una mejor visibilidad y control de la carga. El capó rediseñado proporciona un acceso total para el mantenimiento, lo que reduce el tiempo de inactividad.

La comodidad superior para el operador y el rendimiento personalizable, que permite unir las habilidades del operador con las necesidades individuales de rendimiento, permiten al montacargas J45-70XN ofrecer la máxima productividad durante el turno completo.

El montacargas J45-70XN aumenta la productividad y el tiempo de actividad generando ahorros en los resultados finales gracias al uso de los motores CA y la tecnología de controlador de transistor para todos los sistemas hidráulicos y de tracción, lo cual reduce la frecuencia y el costo de mantenimiento.

Mediante componentes de última tecnología y un diseño inteligente del sistema, el montacargas J45-70XN funciona durante más tiempo con un tiempo de inactividad mínimo. El ensamblaje de esta serie de montacargas se realiza en una línea de ensamblaje de vanguardia que utiliza las últimas técnicas y procesos de fabricación.

CARACTERÍSTICAS MÁS DESTACADAS:

- Motores de tracción de CA con alta capacidad térmica
- Administrador del sistema del vehículo
- Controladores hidráulicos y tracción electrónica de alta eficacia
- Sistemas electrónicos, ventiladores de enfriamiento y difusores de calor
- Transmisión con componentes internos mejorados
- Diseño de capó de acero estampado
- Capó frontal y paneles de ajuste
- Bomba y motor hidráulicos de CA estándar
- Válvula hidráulica
- Tanque hidráulico, respiradero y varilla de nivel
- Accesorios de cara sellada por junta tórica (ORFS)
- Luces LED y halógenas opcionales
- Bocina electrónica
- Pantalla multifuncional para el operador
- CANbus
- Escalón de entrada de malla para el ingreso, placa de piso y alfombra de piso
- Motor de accionamiento doble
- Eje de dirección de «giro cero»





HYSTER

HYSTER 50

Diseñado tanto para el uso en interiores como en exteriores, el J45-70XN de Hyster cuenta con todos los beneficios de un montacargas de combustión interna con bajos costos de mantenimiento y sin emisiones del escape.

> ELEVA LOS ESTÁNDARES

A RESGUARDO SUPERIOR

El patrón único en forma de parrilla mejora la visibilidad, al tiempo que protege a los operadores y fortalece la estructura del montacargas. El diseño frontal curvo del soporte del resguardo incorpora mayor espacio de hombros para un ingreso y egreso más fácil.

B COMPARTIMENTO DEL OPERADOR QUE REDUCE LA FATIGA

El compartimiento del operador ergonómicamente diseñado mejora la productividad. Las funciones incluyen: mayor espacio para los pies y una óptima altura del escalón de entrada para un ingreso y un egreso más sencillos; asiento con suspensión completamente ajustable (opcional) y niveles más bajos de vibración corporal; columna de dirección infinitamente ajustable con opción de memoria de inclinación, volante telescópico y controles electrónicos hidráulicos que reducen el esfuerzo. El asiento estándar sin suspensión y los asientos opcionales con suspensión y giratorios pueden ajustarse fácilmente para que el operador pueda disfrutar de un recorrido más cómodo y a medida.

C LUCES LED

Brillantes y de larga duración, las luces LED opcionales delanteras y traseras de trabajo, freno, cola y reversa casi no necesitan reemplazo. Los lentes de plástico cumplen con los requerimientos de la FDA para su uso en aplicaciones de alimentos.

D MOTORES DE CA

Los motores hidráulicos y de tracción CA sin escobillas y alimentados por controles de transistor son lo suficientemente durables como para lidiar con sus ciclos de trabajo más exigentes, reduciendo los costos de mantenimiento y aumentando la productividad.

E CAJA DE LAS BATERÍA EN POSICIÓN BAJA

La batería se aloja en la parte baja del bastidor lo que permite que se encuentre en una posición más baja para facilitar el ingreso y egreso del montacargas y maximizar la estabilidad y la capacidad. El capó de acero estampado está diseñado para una mayor durabilidad y protección.

F SISTEMA DE ESTABILIDAD DE HYSTER (HSS®)

El HSS® de Hyster reduce las inclinaciones del montacargas al girar, lo que permite una conducción superior en superficies desniveladas. El sistema de estabilidad no necesita mantenimiento.

G EJE DE DIRECCIÓN DE «GIRO CERO»

Presenta una capacidad de giro avanzado para una maniobrabilidad superior durante la operación.

H LLANTAS NEUMÁTICAS

Las llantas neumáticas de la serie J45-70XN reducen la vibración para proporcionar una marcha cómoda y suave, incluso en superficies que no son ideales.

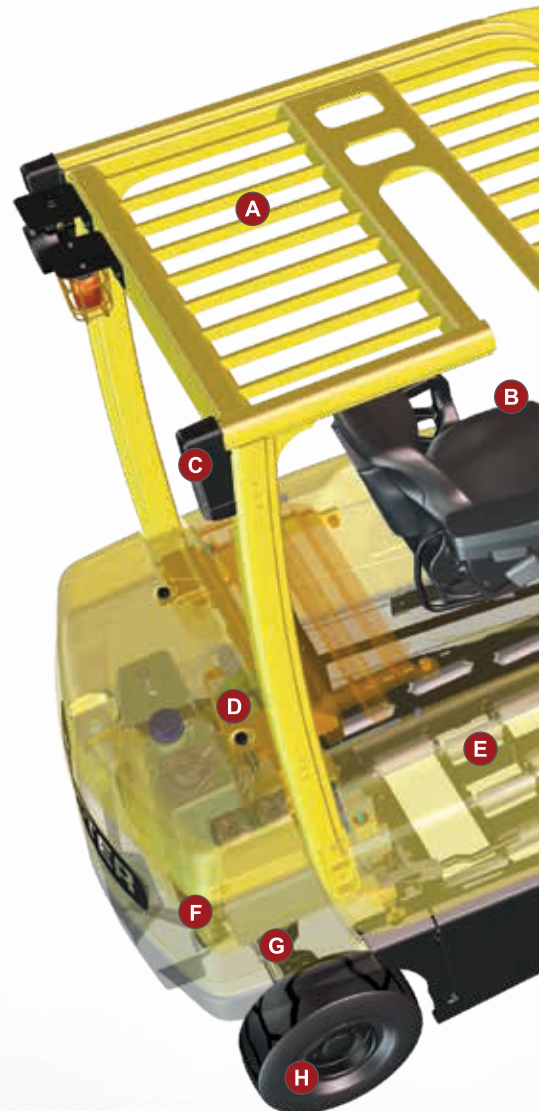

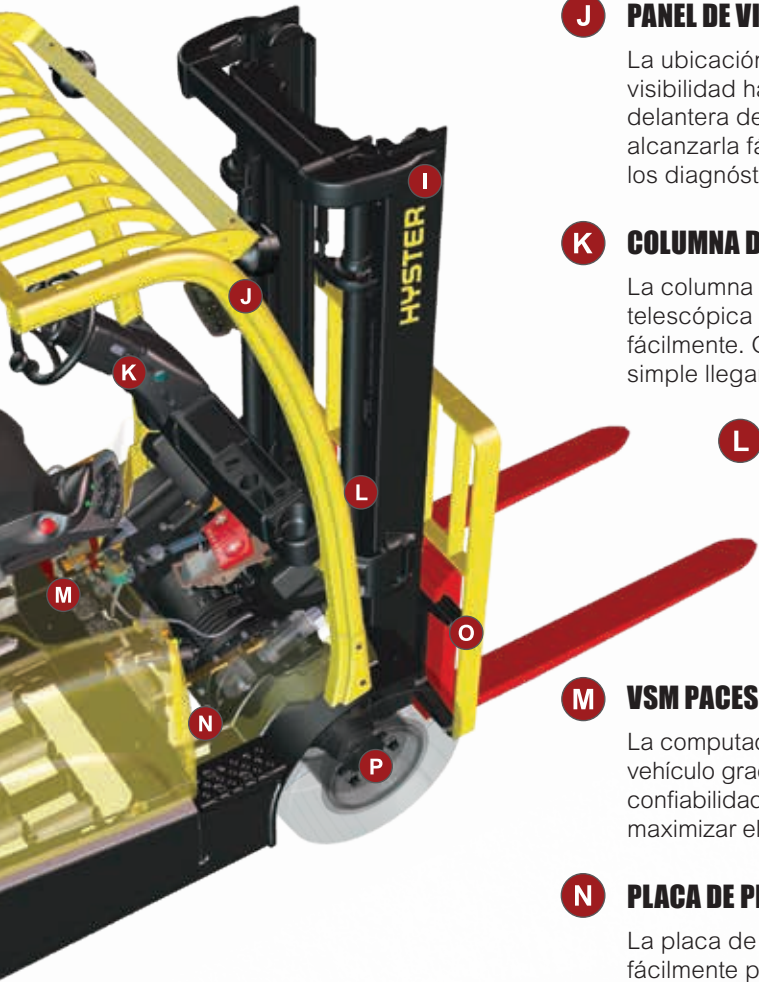

I MÁSTIL VISTA™ EXCLUSIVO

Los canales del mástil de acero laminados a calor de alta resistencia y el diseño de frente plano mejoran la capacidad de retención en elevaciones de gran altura. Los elementos transversales de acero fundido optimizan la visibilidad y la rigidez. Seis rodillos de carga inclinados de 3 pulgadas con contacto completo con el frente giran en el ala y el fondo simultáneamente, lo que elimina la necesidad de rodillos de empuje lateral o tapones de desgaste.

J PANEL DE VISUALIZACIÓN DE FUNCIONES MÚLTIPLES

La ubicación del panel de visualización de funciones múltiples permite una máxima visibilidad hacia adelante y una operación más fácil. La pantalla no obstruye la vista delantera del operador, y el operador, supervisor o técnico de servicio pueden alcanzarla fácilmente para acceder a las funciones del montacargas, los diagnósticos y la resolución de problemas.

K COLUMNA DE DIRECCIÓN CON INCLINACIÓN

La columna de dirección con inclinación infinitamente ajustable, que incluye columna telescópica y memoria de la inclinación opcionales, se adapta a todos los operadores fácilmente. Gracias a un resorte a gas y a una palanca fácil de alcanzar, es muy simple llegar a la posición deseada.

L SISTEMA HIDRÁULICO SIN PROBLEMAS

El uso de sellos frontales de junta tórica a prueba de filtraciones maximiza el tiempo de actividad. La filtración del fluido hidráulico aumenta el 60% gracias al filtro que se encuentra dentro del tanque, que evita el ingreso de partículas menores de 10 micras, extendiendo significativamente la vida útil de los componentes mediante una operación más limpia.

M VSM PACESETTER™

La computadora "cerebro" de estos montacargas controla todos los sistemas del vehículo gracias a lo cual se optimiza el rendimiento, aumenta significativamente la confiabilidad global y mejoran las capacidades de diagnóstico, lo que permite maximizar el tiempo de operación.

N PLACA DE PISO EXTRAÍBLE

La placa de piso de acero de dos piezas y las placas laterales pueden extraerse fácilmente proporcionando un acceso instantáneo para el servicio. La gruesa alfombra de piso moldeada de goma sella el área del piso reduciendo el ruido y la vibración, lo que permite un recorrido más cómodo.

O DESPLAZAMIENTO LATERAL INTEGRADO

El posicionador lateral integral opcional diseñado por Hyster proporciona excelente visibilidad hacia adelante y ofrece mayores capacidades que los posicionadores laterales montados en el carro portahorquillas.

P EJE DE IMPULSIÓN DE ALTA RESISTENCIA

El diseño completamente flotante del eje de impulsión permite que sea la carcasa del eje, y no los ejes mismos, los que lleven el peso de la carga, lo cual intensifica la confiabilidad durante una vida útil más prolongada. Los frenos de disco húmedo premium enfriados por aceite de Hyster permiten frenar con suavidad y reducen el esfuerzo para el uso del pedal al mismo tiempo que extienden la vida útil de los frenos.

> LA COMODIDAD SUPERIOR ES LA NORMA

El diseño ergonómico superior del montacargas J45-70XN permite una mayor comodidad para el operador. La ergonomía mejorada en combinación con las características de rendimiento personalizado aumentan la productividad y el tiempo de operación.

EXCELENTE CABINA PARA EL OPERADOR

- Elección de dos configuraciones que emplean palancas hidráulicas a un lado del asiento o minipalancas TouchPoint para brindarle un control táctil insuperable y sin esfuerzo de todas las funciones hidráulicas.
- El área del piso, lo cual es despejada, promueve la comodidad del operador.
- El diseño de entrada fácil de 3 puntos al compartimiento del operador utiliza una empuñadura moldeada grande, un escalón de entrada abierto antideslizante con contención de cadera y no demasiado alto para minimizar el esfuerzo muscular y de las articulaciones al entrar y salir del vehículo.
- Las llantas neumáticas ofrecen una vibración menor en superficies desniveladas para una marcha más cómoda y suave.
- La ubicación adelantada y el ángulo de los pedales permiten un mayor espacio para los pies del operador.
- La ubicación y el tamaño del pedal del freno permite su accionamiento con cualquier pie.
- Con la alfombra del piso más gruesa de la industria, aseguramos una mayor comodidad al operador.
- La caja de batería en posición baja ("Drop") permite el uso de llantas neumáticas en los montacargas, lo que permite una alternativa de Cero Emisiones para aplicaciones de interiores y exteriores con capacidad de 4500-7000 libras.
- El asiento está rotado 3° hacia la derecha para una posición de operación más natural y el asiento opcional con suspensión completa ofrece control de peso ajustable, un fácil ajuste hacia adelante y hacia atrás, y un ángulo de respaldo ajustable para lograr la posición más cómoda durante el trabajo.



Espacio del piso despejado



Entrada fácil con apoyo en tres puntos

CONTROLES HIDRÁULICOS

- Las palancas mecánicas estándar del lado del asiento están ubicadas para una mayor comodidad del operador y cuentan con un interruptor de control direccional integrado que se acciona con el pulgar.
- Los controles electrohidráulicos opcionales con minipalancas TouchPoint proporcionan un control preciso con la punta de los dedos para todas las funciones hidráulicas. Un apoyabrazos ajustable que está montado en el asiento del operador permite colocar las minipalancas en la posición más cómoda y eficiente. El apoyabrazos es acojinado y contorneado para proporcionar un buen apoyo a todo el antebrazo. Las funciones hidráulicas, el interruptor del control direccional del lado del asiento, la bocina y el botón de desconexión están incorporados en el apoyabrazos para maximizar la comodidad del operador y la facilidad de uso.

OPERACIÓN PRECISA SIN ESFUERZO

- La disposición mejorada del pedal de freno y los requisitos mínimos de frenado del sistema de desaceleración automática reducen significativamente el esfuerzo del operador.
- El manubrio para conducción en reversa (opcional) proporciona un excelente agarre para el manejo en reversa, a la vez que brinda un fácil acceso al botón de la bocina auxiliar para su uso al aproximarse a intersecciones de pasillos y zonas de tráfico peatonal.
- Una columna de dirección infinitamente ajustable y una columna de dirección telescópica opcional aseguran la comodidad para cualquier operador.
- Una gama de 6 asientos diferentes permite un nivel más personalizable de comodidad para el operador gracias a su diseño mejorado y a sus características ajustables.
- Mayor espacio libre para los hombros, gracias al nuevo diseño curvo del soporte frontal del resguardo superior.
- Un 20% más de espacio en el piso le brinda al operador mayor comodidad para los pies.
- El volante de 12 pulgadas estándar con perilla giratoria integrada reduce la fatiga, proporciona un mayor espacio para las rodillas y va de bloqueo a bloqueo en solo 4 vueltas para una mayor eficiencia, capacidad de maniobrar y control.
- El freno de estacionamiento automático aplica el freno automáticamente cuando el montacargas está estacionado y lo libera al presionar el pedal del acelerador.



Asientos cómodos



Apoyabrazos ajustable



Columna de la dirección con inclinación infinitamente ajustable

> APROVECHE AL MÁXIMO SU DÍA DE TRABAJO

Aumenta la producción y el volumen de ventas al mismo tiempo que reduce los gastos operativos. Productividad significa movilizar una mayor cantidad de carga en menos tiempo a un menor costo. La serie J45-70XN de Hyster® ha demostrado ser líder en cuanto a productividad.

CONTROL SUPERIOR DEL OPERADOR

- El exclusivo mástil Vista™ ofrece una elevación rápida y velocidades más bajas en combinación con una visibilidad mejorada, lo cual hace que el mástil Vista™ sea uno de los mejores de la industria.
- El posicionador con desplazamiento lateral integrado opcional diseñado por Hyster proporciona excelente visibilidad hacia adelante y ofrece mayores capacidades que los posicionadores laterales montados en el carro portahorquillas.
- Las palancas hidráulicas del lado del asiento están ergonómicamente ubicadas para un menor esfuerzo y cuentan con control direccional opcional del lado del asiento accionado por pulgar, lo cual permite una mayor comodidad del operador, reduciendo la fatiga y aumentando la productividad.
- Para mejorar la productividad y la eficacia del operador, elija el control direccional ubicado al lado del asiento o el pedal MONOTROL® exclusivo de Hyster para un control más rápido y suave de la velocidad de desplazamiento y dirección.
- La columna de dirección con inclinación infinitamente ajustable proporciona mayor comodidad y minimiza la fatiga.
- La dirección hidrostática a demanda permite un menor esfuerzo de dirección y un control superior con menos ruido.
- La función de frenado servo asistido mejora la vida útil de los frenos al mismo tiempo que reduce el esfuerzo del operador.
- La pantalla multifuncional ubicada en la esquina superior derecha del compartimento del operador ofrece una mayor visibilidad con una pantalla LCD grande retroiluminada que contiene los iconos de los indicadores para captar de un vistazo el estado del sistema.
 - Indicador de estado de carga de la batería
 - Programa de interrupción de la elevación en el caso de batería baja
 - Contador de horas
 - Indicador de modo de rendimiento
 - Indicador de fallas (audible y visible)
 - Cuatro modos de funcionamiento programables, seleccionables por el operador
- La estación de conveniencia para el operador cuenta con un área de almacenamiento de vanguardia en el tablero, creando así un entorno de trabajo productivo con áreas de almacenamiento especiales para marcadores, teléfono celular, asistente personal digital (PDA, por sus siglas en inglés), radios de 2 vías, guantes, portapapeles, listas de pedidos, bebidas, linterna y cortadores, es decir, un lugar para casi todo lo que necesita el operador.
- La función de freno asistido mejora la vida útil de los frenos al mismo tiempo que reduce el esfuerzo del operador.



Controles direccionales al lado del asiento

COMODIDAD EXCEPCIONAL

Puede elegir entre varias opciones de protección contra el clima para crear un entorno de trabajo agradable sin importar las condiciones climáticas. Elija entre una cabina de acero o paneles de cabina frontales y superiores.

MODOS DE DESEMPEÑO

- Ajuste a medida de los parámetros de rendimiento para cumplir con las necesidades de su aplicación mediante el panel de visualización de funciones múltiples y la protección por contraseña del técnico.
- Se pueden aumentar significativamente los índices de aceleración y la velocidad de la marca con carga cuando el parámetro de marcha extendida está apagado.
- Nuestro parámetro controlador de CA de "Marcha Extendida" proporciona el equilibrio óptimo entre las necesidades de rendimiento y la vida útil de la batería.



Panel de visualización de funciones múltiples de alta visibilidad



Pedal Monotrol®

ESTACIÓN DE CONVENIENCIA DEL OPERADOR

- El área de almacenamiento líder en la industria proporciona al operador un entorno de trabajo productivo.
- Áreas de almacenamiento especiales para marcadores, teléfono celular, asistente personal digital (PDA), radios de 2 vías, guantes, portapapeles, listas de pedidos, bebidas, linterna y cortadores, es decir, un lugar para casi todo lo que necesita el operador.

TECNOLOGÍA DE CA

- Permite cambios rápidos y suaves en la dirección de marcha, ofrece un control preciso de la velocidad con aceleración excelente, todo lo cual aumenta significativamente la productividad.
- La función estándar de marcha extendida permite un tiempo de funcionamiento por períodos más prolongados sin necesidad de recargas.
- Mantiene la velocidad máxima sin importar la carga o nivel de descarga de la batería con rendimiento mejorado en rampas cuando la "marcha extendida" está apagada.
- El control hidráulico transistorizado de CA permite un manejo de la carga más preciso, eficaz y silencioso.
- El sistema de manejo térmico diseñado por Hyster maximiza el rendimiento durante la operación continua, al mismo tiempo que previene los daños a los componentes debido al calor.
- El paquete opcional de Rendimiento PowerPlus proporciona hasta un 16% más de rendimiento en la velocidad de marcha y un 26% de aumento de la velocidad de ascenso.
- El J45-70XN de Hyster viene con un sistema de control estándar de 80 voltios que proporciona un rendimiento máximo en aplicaciones de largos recorridos.



Estación de conveniencia del operador

> COSTOS DE OPERACIÓN MÁS BAJOS

La serie J45-70XN de Hyster® reduce su costo de operación al entregar una productividad mejorada, menor consumo de energía, confiabilidad avanzada y costos menores de mantenimiento. La tracción de CA estándar y los motores hidráulicos establecen la norma en el manejo de materiales, reduciendo significativamente los requerimientos de mantenimiento.

TECNOLOGÍA CA SIN ESCOBILLA

- Elimina las escobillas del motor.
- No se necesita mantenimiento periódico.
- Elimina el tiempo programado de inactividad, así como los costos de las reparaciones y los repuestos.
- Elimina los requerimientos de servicio por el polvo de desgaste de la escobilla.
- Suprime el conmutador así como las piezas y los costos de servicio relacionados con él.

ADMINISTRADOR DEL SISTEMA DEL VEHÍCULO

Todos los sistemas del vehículo se manejan electrónicamente para optimizar el rendimiento, aumentar significativamente la confiabilidad global y mejorar las capacidades de diagnóstico para maximizar el tiempo de operación. El administrador del sistema del vehículo Pacesetter (VSM, por sus siglas en inglés) permite personalizar el rendimiento del montacargas para adecuarlo a las necesidades de su aplicación.

- Se comunica con los controladores del motor y con la pantalla del operador mediante CANbus.
- Monitorea las funciones del montacargas y almacena datos.
- Proporciona un manejo térmico del montacargas y diagnósticos de avanzada.
- Interconecta las herramientas de diagnóstico y servicio.
- Interconecta todos los dispositivos de control del operador.
- Interconecta todos los sensores incorporados.

EL CONSUMO MÁS BAJO DE ENERGÍA

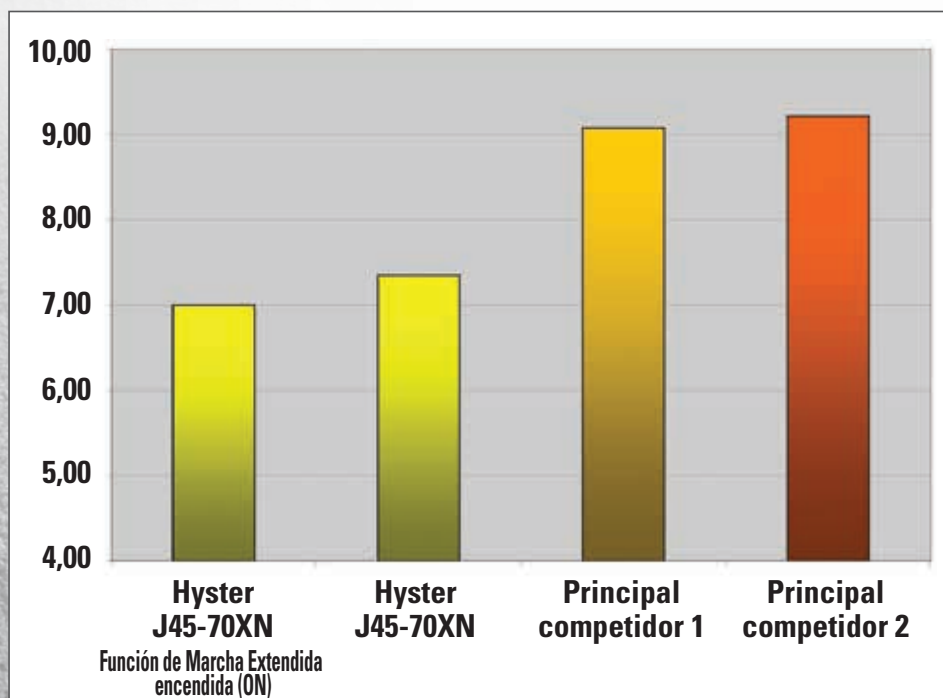

Según la Prueba Estandarizada de Ciclo de Energía de VDI, la serie J45-70XN de Hyster tiene el consumo de energía más bajo en comparación con los competidores. Una mejor utilización de la energía significa un ahorro de dinero y una reducción del impacto en el medio ambiente.

ACCESO SIN RESTRICCIONES PARA EL SERVICIO

- Las placas de piso de dos piezas y las placas laterales son fácilmente extraíbles para un mejor acceso a:
 - Depósito del fluido de los frenos
 - Filtro hidráulico
 - Válvula hidráulica
 - VSM
 - Cilindros de inclinación
- Las placas de piso extraíbles no necesitan herramientas y permiten al operador realizar los controles diarios de manera rápida y fácil.
- Las placas laterales extraíbles proporcionan un mayor acceso a todos los componentes del montacargas.



CAPACIDAD DE SERVICIO SUPERIOR

- La serie J45-70XN utiliza las comunicaciones CANbus para simplificar el cableado y mejorar la capacidad de servicio.
- El diagnóstico a bordo de última generación reduce los tiempos de reparación y minimiza el costoso cambio de piezas.
- El acceso directo para realizar el servicio es un elemento clave para facilitar los controles diarios o el mantenimiento, lo cual mejora la productividad.
- Se puede acceder fácilmente a la batería gracias al capó asistido por resorte y la manija de liberación rápida.



> CONFIABILIDAD DE AVANZADA

Hyster Company tiene una trayectoria de 80 años en el diseño y la fabricación de montacargas confiables y productivos. La serie J45-70XN de Hyster continúa esta tradición con un montacargas que está diseñado y construido para ser el más confiable del mercado.

CONFIABILIDAD DE CLASE MUNDIAL

- Los frenos de disco húmedo enfriados por aceite están completamente sellados para evitar el ingreso del agua u otros contaminantes para una vida útil extremadamente larga de los frenos.
- El sistema de desaceleración automática prolonga la vida útil de los frenos al ralentizar automáticamente el montacargas con el frenado regenerativo cuando se suelta el pedal del acelerador.
- Los diagnósticos a bordo fáciles de utilizar permiten identificar las fallas de manera rápida y precisa a través de la pantalla del tablero avanzado para completar reparaciones en el primer intento.
- El paquete opcional de monitoreo electrónico indica si hay un nivel bajo de fluidos y restricciones en el filtro de aceite hidráulico.
- El eje de dirección de «Giro Cero» y los motores de accionamiento de CA se combinan para ofrecer una extraordinaria maniobrabilidad en áreas superpobladas y pasillos angostos.
- Las luces LED opcionales de trabajo, freno y cola resisten la vibración y pocas veces necesitan reemplazo.
- La construcción unificada del bastidor proporciona una excelente durabilidad y estabilidad, lo cual aumenta la confianza del conductor y mejora la productividad.



Eje de dirección de «giro cero»



Robusto bastidor unificado

SISTEMA DE MANEJO TÉRMICO

- En la parte trasera del montacargas se encuentran grandes puertos de admisión de aire que están protegidos y estratégicamente posicionados para el ingreso de aire fresco, lo que favorece al enfriamiento del controlador.
- Se utiliza un disipador de calor para extraer el calor de los controladores del motor. También se han colocado ventiladores de enfriamiento sobre el disipador de calor para un mayor enfriamiento en condiciones de funcionamiento intenso y continuo.
- El sistema de manejo térmico diseñado por Hyster monitorea constantemente las funciones críticas del montacargas de serie J45-70XN. Cuando identifica una irregularidad, ajusta automáticamente el rendimiento del montacargas para proteger los componentes.



Puertos grandes de admisión de aire

SISTEMAS ELECTRÓNICOS CON POTENCIA INDUSTRIAL

- La red de comunicaciones CANbus reduce la complejidad del cableado, ayudando a brindar una fiabilidad superior.
- Los sensores e interruptores no mecánicos de efecto Hall están diseñados para funcionar durante la totalidad de la vida útil del montacargas.
- La computadora industrial líder y de alta resistencia comprobada se haya incorporada del VSM y maneja la operación del montacargas para mantener una confiabilidad de clase mundial, maximizando el tiempo de operación.
- Los conectores eléctricos doblemente sellados proporcionan protección a prueba de agua y contaminantes.
- El enrutado inteligente y unidireccional para los arneses de cableado asegura un ensamblaje uniforme de alta calidad al mismo tiempo que aumenta la durabilidad y simplifica el mantenimiento cuando es necesario.

SISTEMA HIDRÁULICO SIN PROBLEMAS

- Los accesorios con junta tórica en superficies de contacto a prueba de fugas reducen las fugas para una mayor fiabilidad.
- Un sistema de filtración en el tanque de alto desempeño de 10 micras captura el 99,5% de los residuos del sistema hidráulico, prolongando significativamente la vida útil de los componentes.
- La ubicación inteligente de la válvula de control y líneas hidráulicas lejos de las fuentes de calor reducen la temperatura de operación, prolongando la vida útil de los sellos y mangueras para una confiabilidad excepcional.



OPCIONES DE CONSTRUCCIÓN PARA APLICACIONES EN EL MEDIO AMBIENTE

En respuesta a los pedidos de nuestros clientes de un montacargas eléctrico que pueda operarse en exteriores y en condiciones climáticas adversas, Hyster Company ha lanzado las siguientes aplicaciones y opciones ambientales:

- Ejes de accionamiento y motores IP54 sellados con bandeja y corazas laterales.
- Protección en exteriores/Paquete de lavado con agua
- Guardabarros delantero
- Fundas del cilindro de inclinación

Estas mejoras opcionales hacen que el montacargas J45-70XN sea adecuado para el uso en exteriores en aplicaciones donde solo los montacargas de motor con combustión interna habían funcionado en el pasado.

> MONTACARGAS INNOVADORES DISEÑADOS PARA SATISFACER LAS APLICACIONES MÁS EXIGENTES

Por más de 90 años, Hyster ha sido capaz de satisfacer las aplicaciones más exigentes del mundo. En la década de 1920, Hyster comenzó como un fabricante de máquinas elevadoras utilizadas en la rigurosa industria maderera del noroeste del Pacífico de Estados Unidos. Pocos años después, se inventó el primer montacargas y la marca Hyster rápidamente obtuvo una excelente reputación por su calidad resistente. Los montacargas Hyster® están diseñados para ayudarlo a reducir sus costos operativos. Cada montacargas que fabricamos — ya sea que funcione con gasolina, gas licuado de petróleo, diésel, electricidad, gas natural comprimido, celdas de combustible de iones de litio o de hidrógeno — está elaborado especialmente para sobresalir en su aplicación. Cada montacargas también está respaldado por una inigualable red de especialistas.



Red de distribuidores: nuestra red de distribuidores puede ofrecer la experiencia de gerentes de flotilla, proveedores de repuestos, especialistas en la adquisición de capital e instructores. Los distribuidores seleccionados cuidadosamente entienden por completo las aplicaciones del cliente, ayudan en la selección del montacargas correcto y proporcionan un soporte técnico rápido y confiable.



Repuestos: con piezas de repuesto genuinas Hyster® y piezas UNISOURCE™ para todas las marcas de montacargas, somos su fuente única de repuestos para montacargas. De hecho, ofrecemos más de 7 millones de referencias cruzadas en números de piezas para la mayoría de las marcas de equipos de manipulación de materiales y otros equipos móviles en planta.



Productos de arrendamiento: cuando arrendar o comprar no es una opción práctica, tenemos acceso a más de 14.000 unidades para alquilar a corto y largo plazo. Le ayudaremos a mantener su producción de forma rentable.



Departamento de Ingeniería de Productos Especiales (SPED): los materiales diferentes requieren un manejo diferente. Es por esto que podemos trabajar con usted para personalizar sus montacargas. Desde luces estroboscópicas hasta horquillas especialmente diseñadas, el Departamento de Ingeniería de Productos Especiales (Special Products Engineering Department, SPED) tiene las herramientas para ayudarlo a hacer bien el trabajo.



Capacitación para el operador: la capacitación adecuada para operar los montacargas minimiza el riesgo de lesiones causadas por accidentes y aumenta al mismo tiempo la productividad. Hyster ofrece materiales que cumplen con las regulaciones de la Administración de Seguridad y Salud Ocupacional (Occupational Safety and Health Administration, OSHA) y que respaldan la capacitación de operadores calificados.



Servicio: su distribuidor local de Hyster® ofrece un plan de mantenimiento flexible, integral y personalizado en función del entorno de operación de cada montacargas. Los programas de servicio de Hyster ofrecen inspecciones y mantenimiento programados, además de un servicio de rápida respuesta que llega hasta donde usted esté.



HYSTER

HYSTER 60



Hyster y el eslogan SOCIOS COMPROMETIDOS. EQUIPOS ROBUSTOS. son marcas comerciales registradas en Estados Unidos y algunas otras jurisdicciones. Los productos de Hyster están sujetos a cambios sin previo aviso.

Los montacargas pudieran estar exhibidos con equipamiento opcional. © 2020 Hyster Company. Todos los derechos reservados.

BRIGGS[®]
EQUIPMENT MEXICO
info@BriggsEquipmentMexico.com
55-9020-5042