



**STRONG PARTNERS.
TOUGH TRUCKS.™**

SERIE N35-45ZR3 / N30-35ZDR3 GUÍA TÉCNICA



> N35-45ZR3 DIMENSIONES

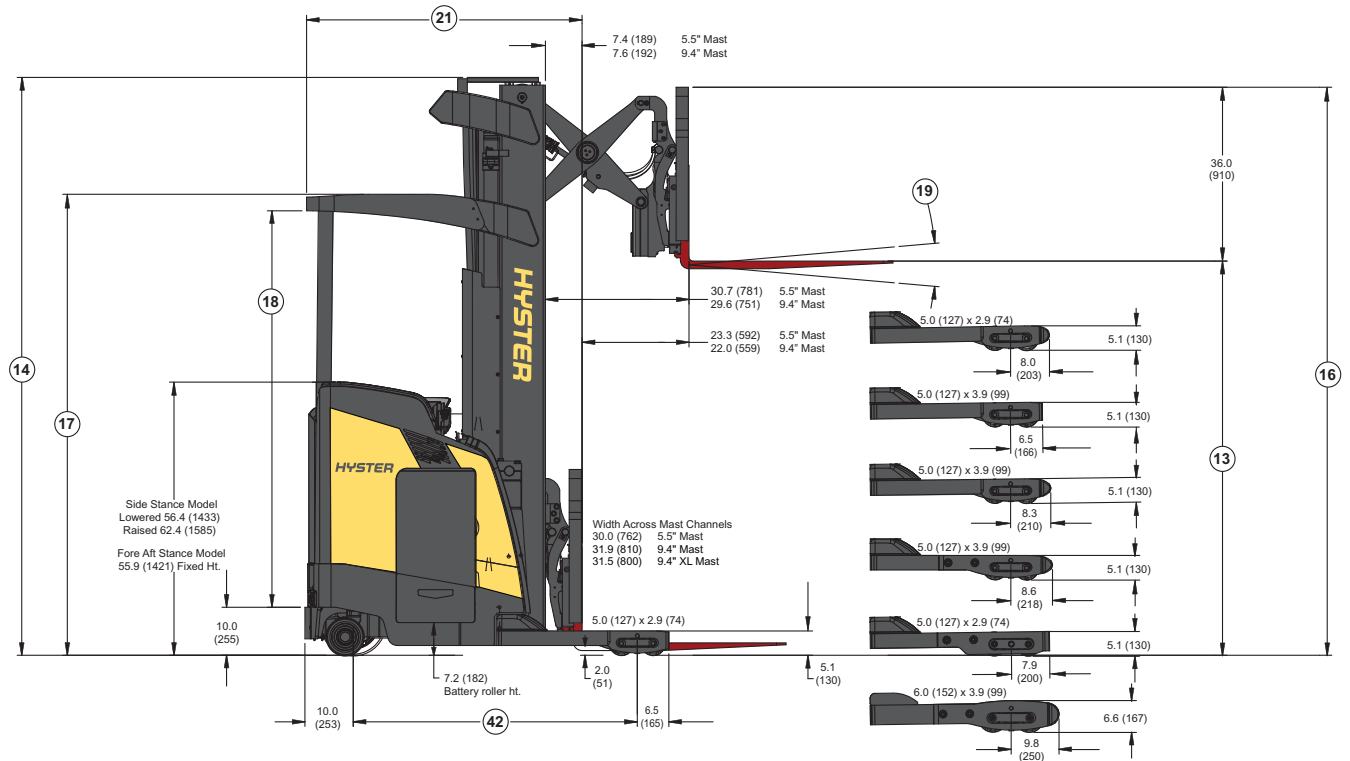
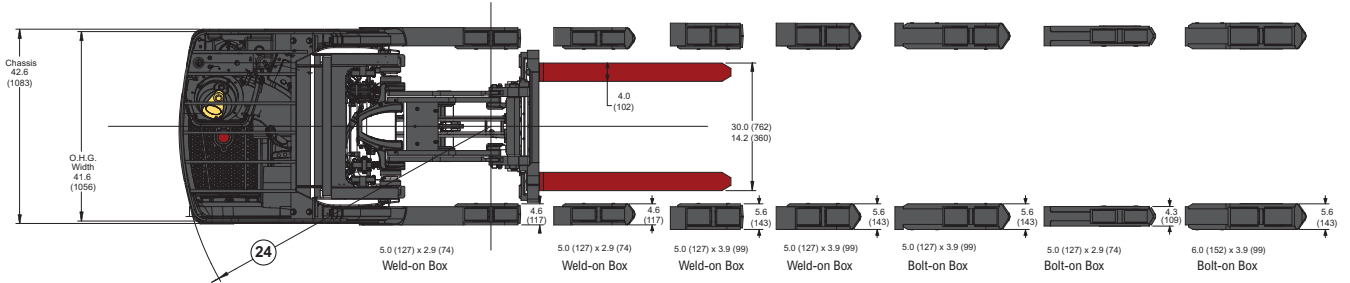

Las dimensiones encerradas en círculos corresponden con los números de línea en el cuadro tabulado que se incluye en la Guía técnica. Las dimensiones se muestran en pulgadas (milímetros).

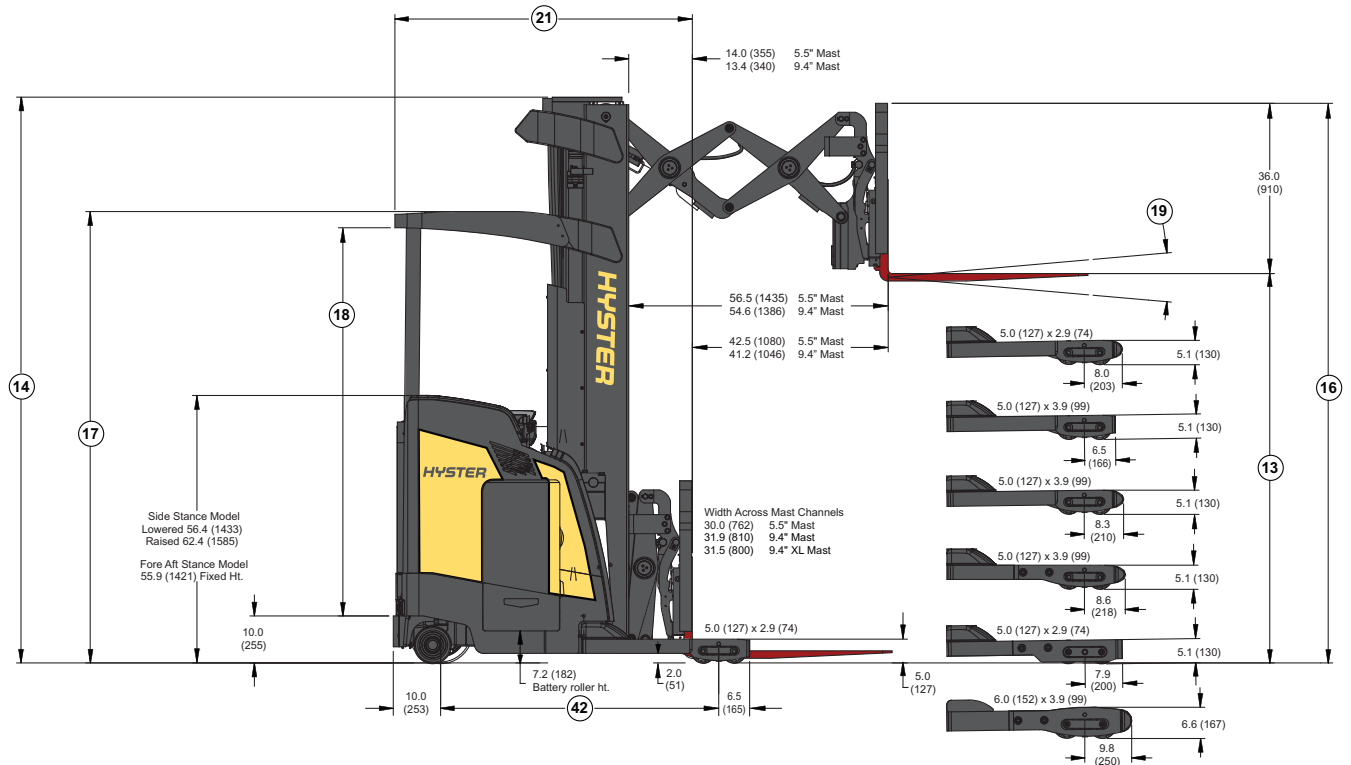
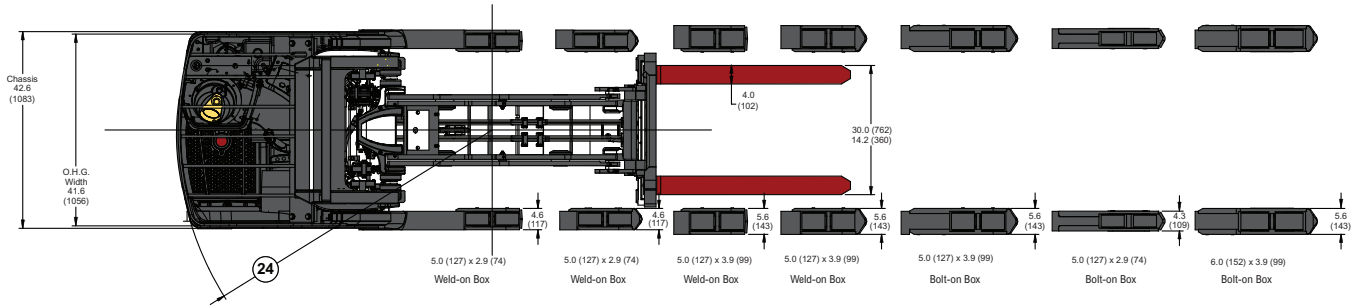

Las dimensiones encerradas en círculos corresponden con los números de línea en el cuadro tabulado que se incluye en la Guía técnica. Las dimensiones se muestran en pulgadas (milímetros).

ESPECIFICACIONES

GENERAL	1		Hyster Company		Hyster Company		Hyster Company		Hyster Company		Hyster Company	
	Nombre del fabricante											
	2		N35ZR3		N40ZR3		N30ZDR3		N45ZR3		N35ZDR3	
	3		SWB		SWB		LWB SWB LWB SWB		SWB		LWB SWB	
	4		lb (kg)		3500 (1588)		4000 (1814)		3000 (1361)		4500 (2041)	
	5		pulg. (mm)		24 (610)							
	6											
	7											
	8											
	9											
PESO	10		lb		5400		5400		5650		5930	
	12		lb		6874 / 4375		7459 / 4290		6409 / 4589		8546 / 4228	
DIMENSIONES	13		pulg. (mm)									
	14		pulg. (mm)									
	15		pulg. (mm)									
	16		pulg. (mm)									
	17		pulg. (mm)									
	18		pulg. (mm)									
	19		grados									
	20		pulgadas		1,60 x 3,9 x 42		1,80 x 3,9 x 42		1,60 x 3,9 x 42		1,80 x 3,9 x 42	
	21		pulg. (mm)									
	22		pulgadas									
RENDIMIENTO	23		pulgadas		39,0 x 14,25 x 31,5		39,0 x 14,25 x 31,5		39,0 x 14,25 x 31,5		N/A	
	23		pulgadas		39,0 x 16,25 x 31,5		39,0 x 16,25 x 31,5		39,0 x 16,25 x 31,5		39,0 x 16,25 x 31,5	
	23		pulgadas		N/A		N/A		N/A		39,0 x 18,25 x 31,5	
	23		pulgadas		N/A		N/A		N/A		39,0 x 21,25 x 31,5	
	23		pulgadas		Mástil de 5,5"		Mástil de 9,4"		Mástil de 5,5"		Mástil de 9,4"	
	24		pulgadas		65,6		N/A		65,6		N/A	
	24		pulgadas		67,6		N/A		67,6		68,5	
	24		pulgadas		N/A		N/A		N/A		70,5	
	24		pulgadas		N/A		N/A		N/A		72,6	
	24		pulgadas		N/A		N/A		N/A		73,5	
RUEDAS Y LLANTAS	25											
	26											
	27											
	28		mph		7,5/6,5		N/A		7,5/6,5 [†]		N/A	
	29		mph		7,5/6,5		N/A		7,5/6,5 [†]		N/A	
	30											
	31		pies/min.		130		N/A		130		150	
	31a		pies/min.		110		N/A		110		133	
	32		pies/min.		95		N/A		95		115	
	33		pies/min.		78		N/A		78		100	
34		pies/min.		75		N/A		75		87		
35		pies/min.		N/A		N/A		70		83		
36		pies/min.		N/A		N/A		N/A		N/A		
37		pies/min.		110		N/A		110		140		
38		pies/min.		110		N/A		110		140		
SISTEMA ELEC-TRICO	39				5 x 3,9		5 x 3,9		5 x 2,9		5 x 3,9	
	40				5 x 3,9		5 x 3,9		5 x 2,9		5 x 3,9	
	41				5 x 3,9		5 x 3,9		5 x 2,9		5 x 3,9	
	42				5 x 3,9		5 x 3,9		5 x 2,9		5 x 3,9	
	42				5 x 3,9		5 x 3,9		5 x 2,9		5 x 3,9	
	42				5 x 3,9		5 x 3,9		5 x 2,9		5 x 3,9	
	42				5 x 3,9		5 x 3,9		5 x 2,9		5 x 3,9	
	42				5 x 3,9		5 x 3,9		5 x 2,9		5 x 3,9	
	42				5 x 3,9		5 x 3,9		5 x 2,9		5 x 3,9	
	42				5 x 3,9		5 x 3,9		5 x 2,9		5 x 3,9	
43												
44												
45												
46		hp (kW)		8,9 (6,6)								
47		hp (kW)		29,2 (21,8)								
48												
49												
50												

* La distancia entre ejes corta o larga es para estiba doble únicamente. LWB para los mástiles de doble alcance † La velocidad de desplazamiento se reducirá a 6,8/5,8 (vacío/carga nominal) con MFH por encima de 341" en dirección frontal y de reversa. La velocidad de desplazamiento se reduce a 6,5 mph para cargas de 2500 lb y mayores.

** Estático con carga nominal y peso máximo de la batería

*** Incluye inclinación lateral integral, restar 1" para opción sin inclinación lateral

**** Velocidades de elevación y descenso reducidas para UL "EE"

†† Velocidad de descenso alta y velocidad de elevación alta son opciones separadas

SWB = Distancia corta entre ejes; LWB = Distancia larga entre ejes

CERTIFICACIÓN: Los montacargas Hyster cumplen con los requisitos de diseño y construcción B56.1-1969, según la sección 1910.178(a)(2) de la OSHA, e igualmente cumplen con la revisión B56.1 en vigencia en la fecha de fabricación. La certificación de cumplimiento con los estándares aplicables del Instituto Nacional de Estandarización de Estados Unidos (American National Standards Institute, ANSI) aparece en el montacargas. NOTA: Las especificaciones de rendimiento / nominales son para un montacargas equipado como se describe en Equipamiento estándar, en esta Guía técnica. Las especificaciones de rendimiento son afectadas por el estado del vehículo y por su equipo, así como por la naturaleza y las condiciones del área de operación. Las especificaciones están sujetas a cambio y la aplicación propuesta se debe analizar con su distribuidor autorizado de Hyster Company.

N35-40ZR3 Y N30ZDR3 DIMENSIONES DEL MÁSTIL (5,5" ESTÁNDAR)

Altura retraída total:	Altura Máxima de las horquillas (TOF)	Elevación libre (TOF)	Altura total (mástil extendido) Punto más alto con respaldo para carga de 36"	Altura a la parte superior de la protección superior	Espacio libre para el operador	Longitud del cabezal (longitud hasta la cara de las horquillas)			
						14,25"		16,25"	
						Alcance sencillo	Alcance doble	Alcance sencillo	Alcance doble
pulg. (mm)	pulg. (mm)	pulg. (mm)	pulg. (mm)	pulg. (mm)	pulg. (mm)				
MÁSTIL DE ELEVACIÓN LIBRE COMPLETA (FFL) DE 3 ETAPAS VISTA™									
87 (2210)	191 (4851)	48 (1219)	230 (5842)	87 (2212)	74,3 (1887)	52,16	57,83	54,21	59,88
91 (2311)	203 (5156)	52 (1321)	242 (6147)	91 (2314)	78,3 (1989)	52,16	57,83	54,21	59,88
95 (2413)	212 (5385)	56 (1422)	251 (6375)	95 (2416)	82,3 (2090)	52,16	57,83	54,21	59,88
101 (2565)	227 (5766)	62 (1575)	266 (6756)	95 (2416)	82,3 (2090)	52,16	57,83	54,21	59,88
107 (2718)	242 (6147)	68 (1727)	281 (7137)	95 (2416)	82,3 (2090)	52,16	57,83	54,21	59,88
110 (2794)	251 (6375)	71 (1803)	290 (7366)	95 (2416)	82,3 (2090)	52,16	57,83	54,21	59,88
119 (3023)	272 (6909)	80 (2032)	311 (7899)	95 (2416)	82,3 (2090)	52,16	57,83	54,21	59,88
125 (3175)	287 (7290)	86 (2184)	325 (8255)	95 (2416)	82,3 (2090)	52,16	57,83	54,21	59,88
131 (3327)	302 (7671)	92 (2337)	340 (8636)	95 (2416)	82,3 (2090)	52,16	57,83	54,21	59,88

N40-45ZR3 Y N30-35ZDR3 DIMENSIONES DEL MÁSTIL (9,4" PREMIUM)

Altura retraída total:	Altura Máxima de las horquillas (TOF)	Elevación libre (TOF)	Altura total (mástil extendido) Punto más alto con respaldo para carga de 36"	Altura a la parte superior de la protección superior	Espacio libre para el operador	Longitud del cabezal (longitud hasta la cara de las horquillas)					
						16,25"		18,25"		21,25"	
						Alcance sencillo	Alcance doble	Alcance sencillo	Alcance doble	Alcance sencillo	Alcance doble
pulg. (mm)	pulg. (mm)	pulg. (mm)	pulg. (mm)	pulg. (mm)	pulg. (mm)						
MÁSTIL DE ELEVACIÓN LIBRE COMPLETA (FFL) DE 3 ETAPAS VISTA™											
95 (2413)	210 (5334)	59 (1509)	246 (6248)	95 (2416)	82,3 (2090)	57,20	62,91	59,17	64,92	62,12	67,91
107 (2718)	241 (6121)	71 (1814)	277 (7036)	95 (2416)	82,3 (2090)	57,20	62,91	59,17	64,92	62,12	67,91
110 (2794)	250 (6350)	74 (1890)	286 (7264)	95 (2416)	82,3 (2090)	57,20	62,91	59,17	64,92	62,12	67,91
119 (3023)	272 (6909)	83 (2118)	308 (7823)	95 (2416)	82,3 (2090)	57,20	62,91	59,17	64,92	62,12	67,91
125 (3175)	287 (7290)	89 (2271)	323 (8204)	95 (2416)	82,3 (2090)	57,20	62,91	59,17	64,92	62,12	67,91
131 (3327)	302 (7671)	95 (2423)	338 (8585)	95 (2416)	82,3 (2090)	57,20	62,91	59,17	64,92	62,12	67,91
140 (3556)	321 (8153)	104 (2652)	357 (9068)	95 (2416)	82,3 (2090)	57,20	62,91	59,17	64,92	62,12	67,91
143 (3632)	332 (8433)	107 (2728)	368 (9347)	95 (2416)	82,3 (2090)	57,20	62,91	59,17	64,92	62,12	67,91
149 (3785)	341 (8661)	113 (2880)	377 (9576)	95 (2416)	82,3 (2090)	57,20	62,91	59,17	64,92	62,12	67,91
157 (3988)	368 (9347)	121 (3084)	404 (10262)	95 (2416)	82,3 (2090)	57,20	62,91	59,17	64,92	62,12	67,91

N45ZR3 Y N35ZDR3 DIMENSIONES DEL MÁSTIL (9,4" XL PREMIUM)

Altura retraída total:	Altura Máxima de las horquillas (TOF)	Elevación libre (TOF)	Altura total (mástil extendido) Punto más alto con respaldo para carga de 36"	Altura a la parte superior de la protección superior	Espacio libre para el operador	Longitud del cabezal (longitud hasta la cara de las horquillas)			
						18,25"		21,25"	
						Alcance sencillo	Alcance doble	Alcance sencillo	Alcance doble
pulg. (mm)	pulg. (mm)	pulg. (mm)	pulg. (mm)	pulg. (mm)	pulg. (mm)				
MÁSTIL DE ELEVACIÓN LIBRE COMPLETA (FFL) DE 3 ETAPAS VISTA™									
140 (3556)	321 (8153)	104 (2652)	357 (9068)	95 (2416)	82,3 (2090)	59,17	64,92	62,12	67,91
143 (3632)	332 (8433)	107 (2728)	368 (9347)	95 (2416)	82,3 (2090)	59,17	64,92	62,12	67,91
149 (3785)	341 (8661)	113 (2880)	377 (9576)	95 (2416)	82,3 (2090)	59,17	64,92	62,12	67,91
157 (3988)	368 (9347)	121 (3084)	404 (10262)	95 (2416)	82,3 (2090)	59,17	64,92	62,12	67,91
170 (4318)	401 (10185)	134 (3414)	437 (11100)	95 (2416)	82,3 (2090)	59,17	64,92	62,12	67,91
179 (4547)	422 (10719)	143 (3642)	458 (11633)	95 (2416)	82,3 (2090)	59,17	64,92	62,12	67,91
188 (4775)	444 (11278)	152 (3871)	480 (12192)	95 (2416)	82,3 (2090)	59,17	64,92	62,12	67,91

ESPECIFICACIONES

N35/40ZR3 (MÁSTIL DE 5,5")					
Compartimento de la batería de 14,25" y DI de 42"					
3 etapas: 4" entre cargas					
Tarima Longitud (pulgadas)	Anchura de la tarima (pulgadas)				
		36"	40"	44"	48"
	36"	85	85	85	85
	40"	87	87	86	86
	44"	92	91	91	90
48"	96	96	95	95	

Restar 1" para opción sin inclinación lateral
Agregar 2" para compartimento de batería de 16,25"

N40ZR3 (MÁSTIL DE 9,4")					
Compartimento de la batería de 16,25" y DI de 42"					
3 etapas: 4" entre cargas					
Tarima Longitud (pulgadas)	Anchura de la tarima (pulgadas)				
		36"	40"	44"	48"
	36"	88	88	88	88
	40"	92	92	91	91
	44"	97	96	96	96
48"	101	101	100	100	

Restar 1" para opción sin inclinación lateral

N45ZR3 (MÁSTIL DE 9,4")					
Compartimento de la batería de 16,25" y DI de 42"					
3 etapas: 4" entre cargas					
Tarima Longitud (pulgadas)	Anchura de la tarima (pulgadas)				
		36"	40"	44"	48"
	36"	88	88	88	88
	40"	92	92	91	91
	44"	97	96	96	96
48"	101	101	100	100	

Restar 1" para opción sin inclinación lateral
Agregar 2" para el compartimento de la batería de 18,25"
Agregar 5" para el compartimento de la batería de 21,25"

N30ZDR3 (MÁSTIL DE 5,5")					
Compartimento de la batería de 14,25" y DI de 42"					
3 etapas: 6" entre cargas					
Tarima Longitud (pulgadas)	Anchura de la tarima (pulgadas)				
		36"	40"	44"	48"
	36"	87	86	86	86
	40"	91	90	90	89
	44"	96	95	95	94
48"	100	100	99	99	

El desplazamiento lateral es estándar en el modelo de alcance doble
Agregar 2" para el compartimento de la batería de 18,25"

N30ZDR3 (MÁSTIL DE 9,4")					
Compartimento de la batería de 16,25" y DI de 42"					
3 etapas: 6" entre cargas					
Tarima Longitud (pulgadas)	Anchura de la tarima (pulgadas)				
		36"	40"	44"	48"
	36"	92	91	91	90
	40"	96	96	95	95
	44"	101	100	100	99
48"	105	105	104	104	

El desplazamiento lateral es estándar en el modelo de alcance doble

N35ZDR3 (MÁSTIL DE 9,4")					
Compartimento de la batería de 16,25" y DI de 42"					
3 etapas: 6" entre cargas					
Tarima Longitud (pulgadas)	Anchura de la tarima (pulgadas)				
		36"	40"	44"	48"
	36"	92	91	91	90
	40"	96	96	95	95
	44"	101	100	100	99
48"	105	105	104	104	

El desplazamiento lateral es estándar en el modelo de alcance doble
Agregar 2" para el compartimento de la batería de 18,25"
Agregar 5" para el compartimento de la batería de 21,25"

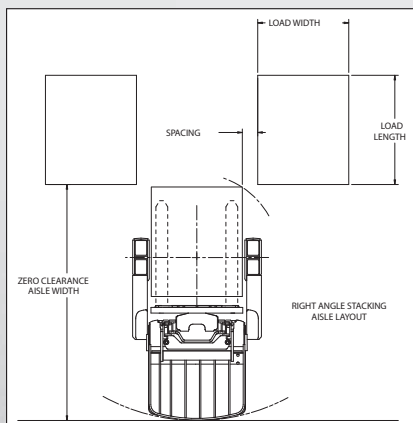

Nota: Se trata de pasillos de "distancia libre cero" y requieren que se agreguen de 6" a 12" para facilitar las maniobras.

ESPECIFICACIONES DE LA BATERÍA Y EL COMPARTIMENTO

Tamaño del compartimento de la batería	Batería Voltaje	N35ZR3	N40ZR3	N30ZDR3	N45ZR3	N35ZDR3	Máxima Clasificación de 6 horas		Dimensiones del compartimento de la batería						Dimensiones de batería			Peso mínimo de la batería lb (kg)	Peso máximo de la batería lb (kg)			
							Ah	kWh	"X" Máx.		"Y" Máx.		"Z" Máx.		"X" Máx.		"Y" Máx.			"Z" Máx.		
									pulg.	(mm)	pulg.	(mm)	pulg.	(mm)	pulg.	(mm)	pulg.			(mm)	pulg.	(mm)
14,25"	36	X	X	X	N/A	N/A	775	27,2	39,0	990	14,25	362	31,5	800	38,8	985	14	356	31	788	1600 (726)	2100 (953)
16,25"	36	X	X	X	X	X	930	32,6	39,0	990	16,25	413	31,5	800	38,8	985	16	406	31	788	1850 (839)	2350 (1066)
18,25"	36	N/A	N/A	N/A	X	X	1085	38,1	39,0	990	18,25	464	31,5	800	38,8	985	18	457	31	788	2200 (998)	2800 (1270)
21,25"	36	N/A	N/A	N/A	X	X	1240	43,5	39,0	990	21,25	540	31,5	800	38,8	985	21	533	31	788	2500 (1134)	3100 (1406)

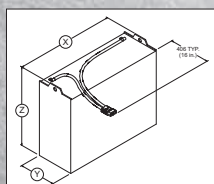

Conector de la batería: 36 V - gris; posición "B", longitud del cable 16"

El tamaño de los cables estándar del fabricante no debe exceder 4/0 AWG

El compartimento de la batería está diseñado para alojar baterías de célula húmeda estándar con ojos de elevación fijos y sin cubierta.

Comuníquese con Ingeniería de aplicaciones para verificar la compatibilidad/ajuste cuando se usan baterías que no requieren mantenimiento, baterías cubiertas o baterías que no son estándar.



ESTÁNDAR

- Controles de operador de posición lateral
- Sistema de detección del operador
- Protección del mástil de malla de alambre
- Piso de conducción Acojinado
- Alfombra de bajo perfil antifatiga
- Dirección automotriz
- Ajuste de la posición del timón de la dirección
- Batería de 36 voltios (incluye conector de batería gris de 350 amp.)
- 91"/203"/52"–(5,5") mástil FFL de 3 etapas (N35-40ZR3, N30ZDR3)
- 95" / 210" / 59" / 59" – (9,4") mástil de 3 - etapas- (N45ZR3, N35ZDR3)
- Mástil de estiba sencilla con 33,5" anchura clase II con inclinación lateral EST. (carro portahorquillas tipo gancho) (Est. en N35-45ZR3)
- Mástil de estiba doble con 33,5" anchura clase II con inclinación lateral integral (carro portahorquillas tipo gancho) (Est. en N30-35ZDR3)
- Horquillas: 1,8" x 3,9" (45 mm x 100 mm) 42" (1067 mm): clase II, tipo gancho (Est. en N40-45ZR3)
- Horquillas: 1,6" x 3,9" (40 mm x 100 mm) 42" (1067 mm): clase II, tipo gancho (Est. en N30-35ZDR3 y N35ZR3)
- Ruedas de carga de 5" x 3,9" de poliuretano, en tándem, articuladas: compuesto de alta carga (Est. en N35-45ZR3)
- Ruedas de carga de 5" x 2,9" de poliuretano, en tándem, articuladas: compuesto de alta carga (Est. en N30-35ZDR3)
- Tracción de CA, elevación/descenso y dirección
- Altura de escalón baja
- Controlador de transistor con frenado regenerativo
- 4 modos de rendimiento programables totalmente independientes
- Velocidad de tracción y aceleración programable
- Dirección eléctrica
- Control de elevación/descenso totalmente proporcional
- Llanta de conducción XL-AC™ de 13,5" x 5,5"
- Ruedas guiadas dobles articuladas de poliuretano
- Desconexión de energía
- Encendido con llave
- 2 puertos USB
- Extensión del respaldo para la carga de 36" de altura
- Rodillos de la batería sellados
- Carro portahorquillas inclinable (3° hacia adelante, 4° hacia atrás)
- Compartimento del operador acolchado
- Protección del operador del poste posterior
- Protección superior del operador
- Manija de control con funciones hidráulicas simultáneas
- Detección de cadena floja
- Pantalla inteligente de 5": pantalla táctil a color con:
 - Reloj
 - Recordatorios de mantenimiento
 - Indicador de descarga de la batería en gráfico de barras e interruptor de elevación
 - Horómetros: del montacargas, tracción, bomba del elevador y seguro
 - Selección del modo de rendimiento programable
 - Contraseñas del usuario y registro del operador con historial
 - Indicación gráfica del ángulo de la rueda guiada
 - Lista de verificación de la inspección del montacargas
 - Indicación de la velocidad del montacargas en mph o kph
- Bocina electrónica
- Correa de descarga de estática
- Clasificación E de UL
- Manual de funcionamiento
- Garantía de 12 meses/horas ilimitadas en el montacargas completo
- Garantía de 3 meses o 6000 horas para el sistema de tren de potencia
- Garantía de por vida para el bastidor

OPCIONALES

- Controles del operador en posición delantera/trasera
- Dirección en reversa
- Dirección sensible de velocidad
- Piso inteligente Ride (piso de suspensión total)
- Protección del mástil traslúcida
- (9,4") mástil de 3 etapas elevación libre total (N40ZR3, N30ZDR3)
- Rueda dirigida
- Encendido sin llave
- Pantalla inteligente de 7": pantalla táctil a color
- Palanca de mando giratoria (Construcción opcional-estándar, estándar: enfriador/congelador/bajo cero)
- Soporte de batería
- Extractor de batería
- Enclavamiento de la puerta de la batería
- Preparado para baterías de iones de litio
- Preparado para celda de combustible
- Construcción con enfriador/congelador (0 °F a 120 °F) con alfombra de goma
- Construcción de congelador/bajo cero (temperaturas de operación de -40 °F a 120 °F) con alfombra de goma
- Bajo cero/congelador con calefacción en manija de control y piso (temperaturas de operación de -40 °F a 120 °F) con cubierta del piso antideslizante
- Cajas cónicas de ruedas de carga
- Cajas de rueda de carga empernadas
- Varias ruedas de carga y llantas de conducción
- Límites de elevación
- Limite de descenso: posición de transporte de carga
- Mástil de estiba sencilla sin inclinación lateral es estándar para carro portahorquillas estándar con anchura de 33,5"¹
- Varias longitudes de horquillas
- Varios brazos de base de espacio y extremo abierto
- Visualización de la altura de las horquillas
- Nivelación de las horquillas (regreso a configuración de la inclinación)
- Retorno a inclinación lateral central
- Cámara de las horquillas (requiere mástil de 9,4")
- Línea de nivel láser
- Selector de altura del estante
- Extensión del respaldo para la carga de 48" de altura
- Alarmas auditivas de reversa y movimiento
- Luz estroboscópica visible ámbar
- Reflectores LED azules
- Luz de escritorio de LED para el operador
- Faros dobles de LED
- Luz de trabajo trasera de LED
- Elevación de alta velocidad (N40ZR3, N30ZDR3)
- Elevación/desplazamiento de alta velocidad (N45ZR3, N35ZDR3)
- Descenso de alta velocidad (requiere elevación/desplazamiento de alta velocidad)
- Ventilador superior para el operador
- Visualización del peso de la carga
- Velocidad de desplazamiento reducida con el carro extendido
- Soporte de terminal de RF
- Soporte del escáner de mano de RF
- Fuente de alimentación auxiliar de 12 V CC
- Monitor de impactos
- Malla de alambre en protección superior
- Hyster Tracker
- Manual de piezas
- Clasificación EE de UL
- Puerta trasera del compartimento del operador²

¹ Para el mástil de 5,5", la inclinación lateral incluye desplazamiento de 7" (3,5" en cada lado). La inclinación lateral se reducirá a 3" en total (1,5" en cada lado) cuando la DI del estabilizador sea menor de 39".

Para el mástil de 9,4", la inclinación lateral incluye desplazamiento de 8" (4" en cada lado). La inclinación lateral se reducirá a 4" en total (2" en cada lado) cuando la DI del estabilizador sea menor de 39".

² Las puertas están diseñadas para proteger al operador de objetos que pueden entrar al compartimento del operador, pero también pueden reducir la velocidad de salida del operador en situaciones de emergencia. Deberá realizarse una revisión del entorno donde funcionará el montacargas antes de seleccionar una puerta como equipamiento opcional. Disponible exclusivamente a través de Hyster® SPED Engineering.

BRIGGS
EQUIPMENT MEXICO
info@BriggsEquipmentMexico.com
55-9020-5042



Hyster Company
P.O. Box 7006
Greenville, North Carolina
27835-7006
N.º de pieza N-ZR3/ZDR3/TG/SPA
2/2020 Litografiado en EE. UU.

Hyster, , y el lema SOCIOS COMPROMETIDOS. EQUIPOS ROBUSTOS. y MONOTROL son marcas comerciales registradas en Estados Unidos y en algunas otras jurisdicciones. Los productos de Hyster están sujetos a cambios sin previo aviso.

Es posible que los montacargas se exhiban con equipamiento opcional. © 2020 Hyster Company. Todos los derechos reservados.

2015HBC2SP001_E_ES-MX_V1R0_042020